

CONEXIONES DEL INVERSOR

IMPORTANTE: Antes de conectar a la fuente de alimentación de CA, instale un disyuntor de CA independiente entre el inversor y la fuente de alimentación de CA.

1. Conexión de baterías

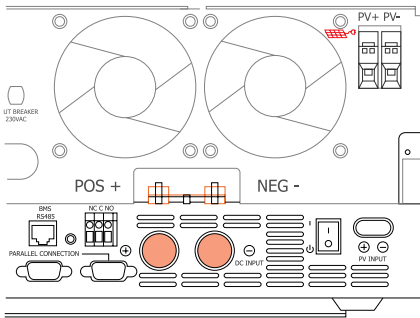

1. Montar el terminal de anillo e insertar los cables de batería en los terminales correspondientes y apretar los tornillos.

Conexión con baterías AGM, FLD y Litio:

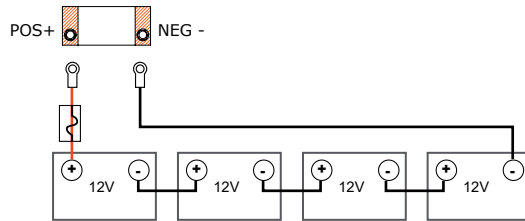

2. Conexión de módulos FV

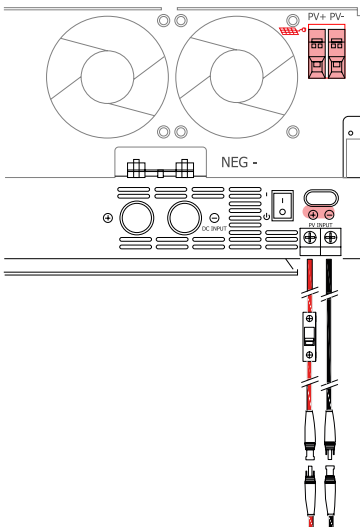

1. Pelar el aislante del cableado 1cm apróx. y fijar la cubierta de los cables al inversor.
2. Comprobar la polaridad correcta del cable de los módulos y conectores.
3. Conectar el polo positivo (+) del cable de conexión al polo positivo (+) del conector de entrada FV.
4. Luego, conectar el polo negativo (-) del cable de conexión al polo negativo (-) del conector de entrada FV.

3. Conexión de entrada/salida CA

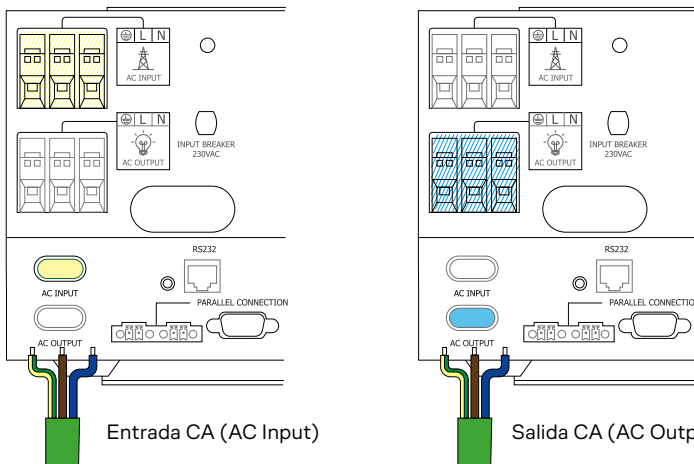

1. Pelar el aislante del cableado 1cm apróx.
2. Insertar los cables de entrada/salida de CA según las polaridades indicadas en el panel y apretar los tornillos de los terminales.

4. Conexión con baterías de litio

Protocolo	Batería	Modelo	Parámetro Inv.	Cable de comunicación	
				Extremo Bat.	Extremo Inv.
RS485	DC Solar Energy	DC-L5000/LV	[37] BMS ON	RS485A_7 RS485B_8	RS485A_2 RS485B_1
RS485	Suntaic	ST-L5000/LV	[37] BMS ON	RS485A_2 RS485B_1	RS485A_2 RS485B_1
RS485	Pylontech	US2000/3000C	[37] BMS ON	RS485A_7 RS485B_8	RS485A_2 RS485B_1
RS485	Tensite	TS-L5000 - TS-L5000/LV	[37] BMS ON	RS485A_2 RS485B_1	RS485A_2 RS485B_1
RS485	Dyness	BX5/B3	[37] BMS ON	RS485A_2 RS485B_1	RS485A_2 RS485B_1

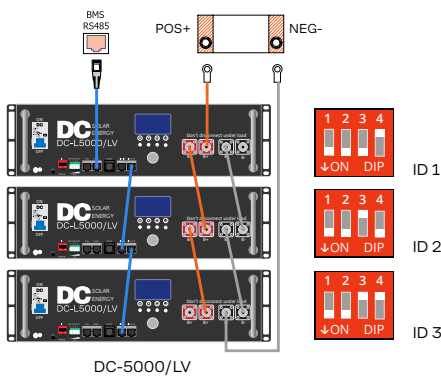

4.1 Baterías DC Solar Energy:

1. Conectar el cable **RJ45** desde el puerto **RS485** de la batería maestra hacia el puerto **BMS/RS485** del inversor.
2. Conectar el **cable de comunicación** entre baterías, desde puerto **LINK OUT** de la batería maestra hacia el puerto **LINK IN** de la batería esclava y así sucesivamente.
3. Configurar los **switch ID** según el n° de baterías conectadas: [Configuración DIPs ID](#).
4. Encender la batería → Menú Principal → Protocolo RS485 → **01**

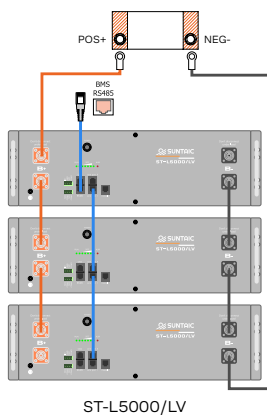

4.2 Baterías Suntaic:

1. Conectar el cable **RJ45** desde el puerto **RS485** de la batería maestra hacia el puerto **RS485** del inversor.
2. Conectar el **cable de comunicación** entre baterías desde puerto **Link port1** de la batería maestra hacia el puerto **Link port0** de la batería esclava y así sucesivamente.

Nota: ST-L5000/LV tiene 3 salidas de contacto seco (normalmente abiertas) que controlan el arranque/parada de un generador externo (si lo hubiera) con los siguientes rangos:

- NO1/COM1: SOC 20 ~ 40%
- NO2/COM2: SOC 20 ~ 60%
- NO3/COM3: SOC 20 ~ 80%

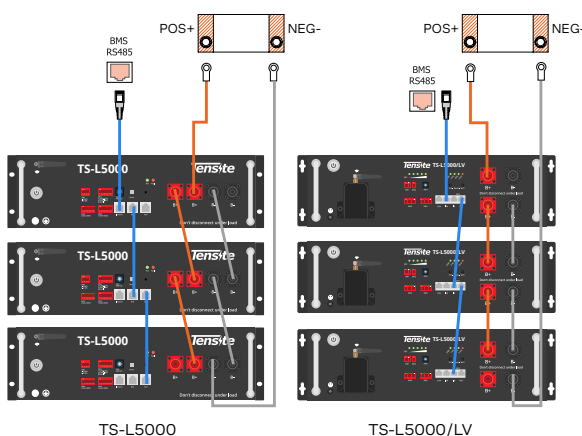

4.3 Baterías Tensite:

1. Conectar el cable **RJ45** desde el puerto **INV/Inverter** de la batería maestra hacia el puerto **BMS/RS485** del inversor.
2. Conectar los **cables de comunicación** entre baterías, desde puerto **M/S OUT** de la batería maestra hacia el puerto **M/S IN** de la esclava.
3. Configurar los **DIPs SW** según el n° de baterías conectadas.
4. Desde la **App Tensite**, seleccionar el protocolo **AOBO_SE** para la batería.

TS-L5000:
SW1: 3 y 4 ON ↑

SW2:
1 y 3 ON ↑ (Maestra)
1,2,3,4 OFF ↓ (Esclavas)
1 ON ↑ (Esclava final)¹

SW3:
Maestra—N° bat. conectadas (3)²
Esclavas—En ascendente: 1,2 etc.

SW4: 1 ON ↑
SW5: 2 ON ↑

TS-L5000/LV:
SW1: 3 y 4 ON ↑

SW2:
1 y 2 ON ↑ (Maestra)
1 y 2 OFF ↓ (Esclavas)
2 ON ↑ (Esclava final)¹

SW3:
Maestra—N° bat. conectadas (3)²
Esclavas—En descendente: 2,1, etc.

SW4: 1 ON ↑
SW5: 2 ON ↑

¹ Esclava final: batería situada al final de la bancada.

² Ejemplo con 3 baterías conectadas. Este valor cambia en función del n° de baterías conectadas.

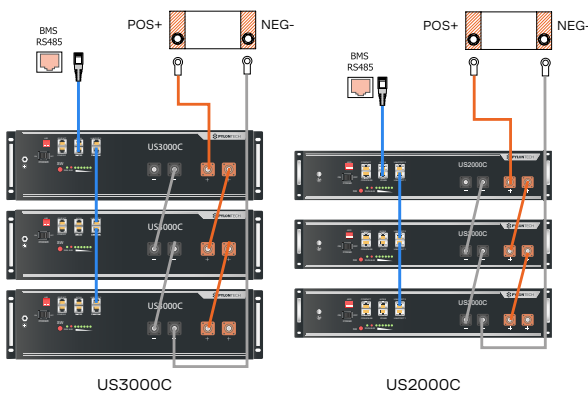

4.4 Baterías Pylontech:

1. Conectar un cable RJ45 desde el puerto **B/RS485** de la batería maestra hacia el puerto **BMS/RS485** del inversor.
2. Conectar el **cable de comunicación** desde puerto **Link Port1** de la batería maestra hacia el puerto **Link Port 0** de la siguiente batería esclava y así sucesivamente.
3. Configurar los **switch ADD** de las baterías según el protocolo RS485.



Bat. Maestra = 1—ON ↓



Bat. Esclavas= Dips en OFF ↑

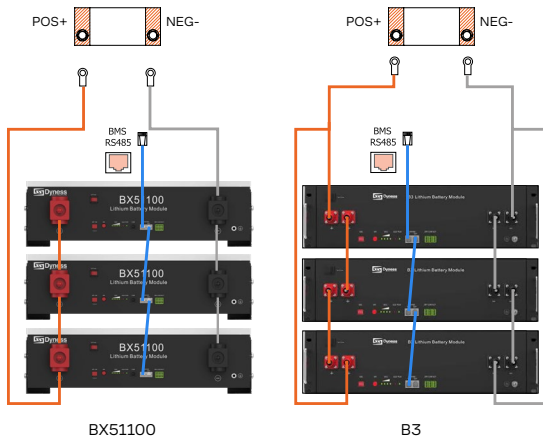

4.5 Baterías Dyness:

1. Conectar un cable RJ45 desde el puerto **CAN/485 IN** de la batería maestra hacia el puerto **BMS/RS485** del inversor.
2. Conectar el **cable de comunicación** desde puerto **CAN/485 OUT** de la batería maestra hacia el puerto **CAN/485 IN** de la siguiente batería esclava y así sucesivamente.
3. Configurar los **switch ADD** de las baterías según el protocolo RS485.



Bat. Maestra = 2 y 3—ON ↑



Bat. Esclavas= Dips en OFF ↓

4. Señal de Contacto Seco

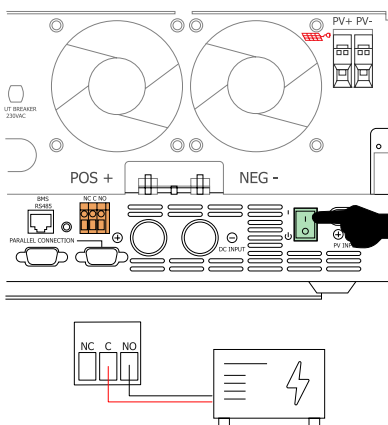

1. Existe un Puerto de **Contacto Seco** donde conectar un generador y enviar una señal cuando el voltaje de la batería alcanza el nivel de advertencia.
2. Una vez que la unidad se haya instalado correctamente y las baterías estén bien conectadas, presione el interruptor de **encendido/apagado** para encender la unidad.

CONFIGURACIÓN DEL INVERSOR

- Para acceder al menú de ajustes, mantener pulsado el botón ENTER durante 3s y moverse con UP/DOWN.
- Pulsar ENTER para confirmar o ESC para salir.

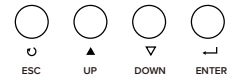

[01] Prioridad de la fuente de salida: los consumos se alimentan desde:	
01 USb	Red en primer lugar, luego solar y por último batería.
01 SUB	Solar primero, luego red y por último batería.
01 Sbu	Solar primero, luego batería y por último red. Seleccionar SbU en caso de conectar un generador.
[03] Rango de voltaje de entrada CA:	
03 RPL	Electrodomésticos (predeterminado): 90~280VAC.
03 UPS	UPS: 170-280VAC.
[05] Tipo de batería:	
05 AGn	Baterías AGM (predeterminado).
05 FLd	Baterías de plomo abierto.
05 USE	USE (definido por el usuario), el voltaje de carga de la batería y el voltaje de corte CC bajo, se pueden configurar en los parámetros 26, 27 y 29.
[12] Ajuste punto de tensión a red:	
12 ^{BATT} 46 V	46V (por defecto). Ajuste del punto de tensión de vuelta al modo red al seleccionar «Prioridad SBU» en el parámetro 01. Esta función será válida solo si la función del BMS NO está habilitada en el parámetro 37.
[16] Prioridad fuente de carga:	
16 CUE	La red cargará la batería como primera prioridad.
16 CSO	La energía solar cargará la batería como primera prioridad.
16 SNU	Solar y red (predeterminado).
16 OSO	La energía solar será la única fuente de carga de la batería.
[37] Interruptor de función BMS:	
bms 37 ON	Si dispone de baterías de litio, es preciso habilitar la función de comunicación del BMS. Nota: Una vez haya seleccionado ON , apague el inversor y espere 3s antes de volverlo a encender para que se hagan efectivos los cambios.
[38] Protección de batería por SOC:	
b5U ^{BATT} 38 10 %	Mínimo SOC de descarga permitido: si el valor SOC del BMS es inferior al establecido, el inversor se apagará para proteger la batería.
[39] SOC de la Batería pasa a CA:	
5tC ^{BATT} 39 20 %	20% (por defecto). Si se configura, el contacto seco (NC+C) se cerrará cuando el inversor llegue al valor establecido.
[40] SOC de la Batería pasa a CC:	
5tb 40 95 %	95% (por defecto). Si se configura, el contacto seco (NO+C) se abrirá cuando el inversor llegue al valor establecido.
[41] Reinicio de Batería SOC:	
b5t 41 50 %	50% (por defecto). Tras seleccionar el modo SbU en el inversor, y de que la batería se haya apagado por no recibir corriente de carga estando el SOC por debajo del valor establecido en el parámetro 38; el inversor NO proporcionará energía hacia los consumos de la vivienda hasta no llegar al valor de SOC establecido en este punto.