

INVERSOR CARGADOR PAWN 3600W 24V TENSITE

Guía rápida de conexión y configuración

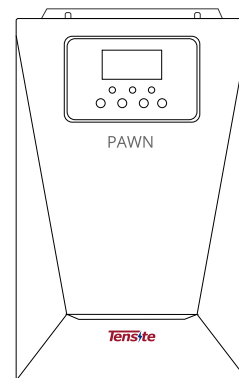

CONEXIONES DEL INVERSOR

IMPORTANTE: Una vez realizada la instalación de paneles, con la bajante del cable positivo (+) y negativo (-) con su respectiva protección, SOLO entonces se procederá a la puesta en marcha del sistema. Asegúrese de que todo esté desconectado y libre de tensiones.

1. Conexión de baterías

1.1. Baterías AGM, FLD y Lítio:

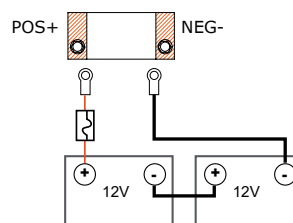
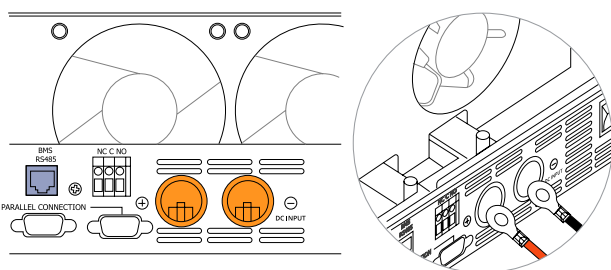

1. Insertar el cable de la batería de forma plana en el conector de la batería del inversor. Apretar los tornillos.

1.2 Conexión con baterías de litio con comunicación:

Protocolo	Batería	Modelo	Protocolo INV.	Protocolo BAT.	Comunicación	
					BAT	INV
RS485	Pylontech	UP2500	[37] BMS — ON [05] — PYL	DIPs ADD de la Maestra	RS485-A_7 RS485-B_8	RS485A_2 RS485B_1

IMPORTANTE: Se debe realizar la puesta en marcha con las protecciones de los **paneles desconectados** para evitar fallos en el funcionamiento del inversor. Una vez sea correcta la comunicación entre inversor y batería, se puede proceder a encender los paneles para verificar que los paneles cargan correctamente la batería.

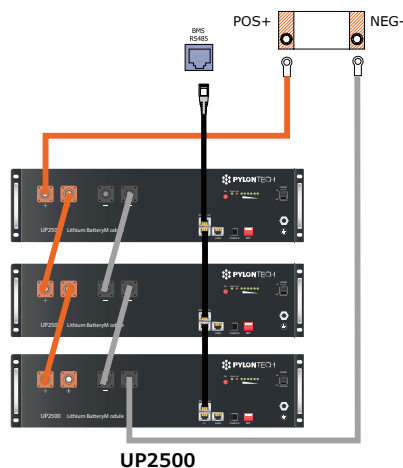

1.2.1 Baterías Pylontech:

1. Conectar un cable **RJ45** desde el puerto **RS485/L0** de la batería **maestra** hacia el puerto **BMS RS485** del inversor.
2. Conectar **L1** de la **maestra** → **L0** de la **esclava-1**.
3. Conectar **L1** del **esclava-1** → **L0** de **esclava-2**, y así sucesivamente.
4. Configurar los **switch ADD**.



Maestra:
1—ON ↓



Esclavas:
Dips en OFF ↑

5. En el inversor, activar la función de BMS en el parámetro **[37]—ON** y a continuación, en el parámetro **[05] — seleccionar PYL**.

2. Conexión a FV

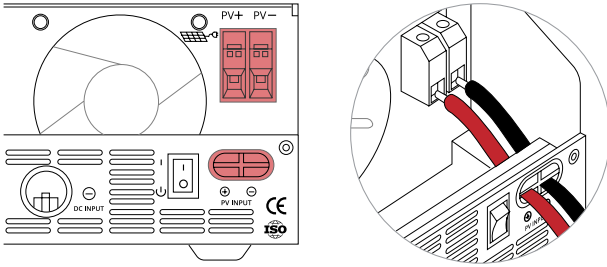

1. Conectar el polo (+) del cable de conexión al polo positivo (+) del conector de entrada PV+.
2. Luego, conectar el polo (-) del cable de conexión al polo negativo (-) del conector de entrada PV-.
3. Comprobar que la polaridad es la correcta.

3. Conexión de entrada/salida de CA

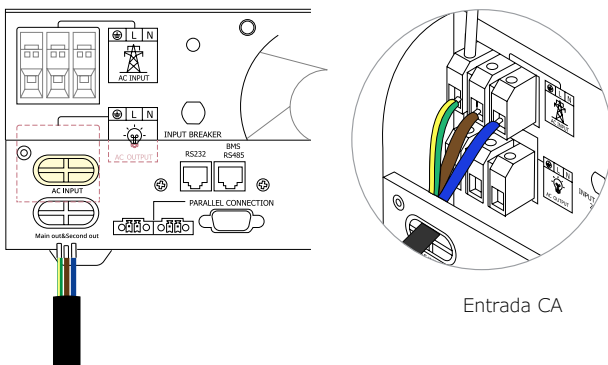

1. Las protecciones de paneles (fusibles/magnetotérmicos en CC) han de estar abiertos.
2. Inserte los cables de entrada/salida según las polaridades indicadas, empezando por la conexión a tierra.

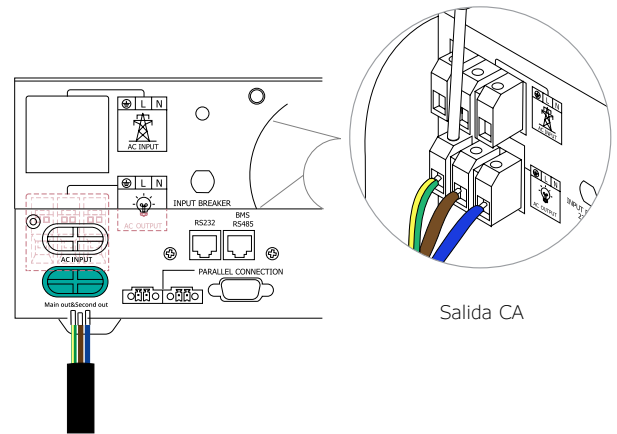

NOTA: Antes de realizar la conexión de entrada/salida de CA, asegúrese de abrir primero el seccionador de CC.

4. Señal de contacto seco

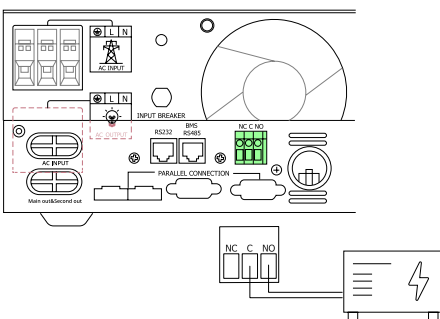

1. Existe un puerto de Contacto Seco donde conectar un generador y enviar una señal cuando el voltaje de la batería alcanza el nivel de advertencia.

5. Encendido del equipo

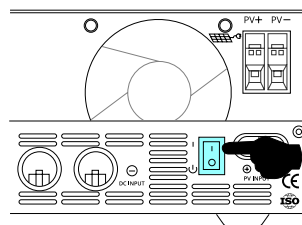

1. En caso de baterías **AGM/FLD**, encenderlas con el seccionador de baterías.
2. Con baterías **Pylontech**, encenderlas desde el botón **POWER** y luego, pulse **SW**.
3. Activar la entrada de paneles, subir magnetotérmicos y fusibles que estén en la parte de paneles.
4. Pulsar el interruptor de **ON/OFF** del inversor. El sistema se activará automáticamente.

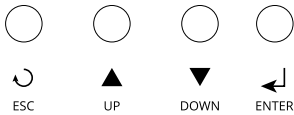

- Para acceder al menú de ajustes, mantener pulsado el botón ENTER durante 3s.
- Pulsar los botones de UP o DOWN para seleccionar los parámetros de configuración.
- Pulsar ENTER para confirmar o ESC para salir.

[01] **Prioridad de fuente de salida**, los consumos se alimentan desde:

- 01 SUB Prioridad solar, luego red y por último batería.
- 01 SBU Prioridad solar, luego batería y por último red. Seleccionar Sbu en caso de conectar un generador.

[03] **Rango de voltaje de entrada CA:**

- 03 APL Electrodomésticos (predeterminado): 90 ~ 280VAC.
- 03 UPS UPS: 170 ~ 280VAC.

[05] **Tipo de batería:**

- 05 AGM Baterías **AGM** (predeterminado).
- 05 FLd Baterías de **plomo abierto**.
- 05 USE **USE** (definido por el usuario). El voltaje de carga de la batería y el corte por bajo voltaje de CC y el corte por doble voltaje pueden configurarse en los parámetros 26, 27, 29 y 61.
- 05 PYL **PYL**. Protocolo de comunicación para baterías de litio con comunicación.

[12] **Retorno del punto de tensión a fuente de red**, al seleccionar "Prioridad Sbu" en parámetro 01:

- 12 23V 23V por defecto. Rango entre 22~25,5V.

[13] **Retorno del punto de tensión al modo batería**, al seleccionar "Prioridad Sbu" en parámetro 01:

- 13 27V 27V por defecto. Rango entre 24~29,5V.

[16] **Prioridad fuente de carga:**

- 16 CUE La red cargará la batería como primera prioridad.
- 16 CSO La energía solar cargará la batería como primera prioridad.
- 16 SNU Por defecto. La energía solar y red cargarán la batería al mismo tiempo.
- 16 OSO La energía solar será la única fuente de carga de la batería.

[37] **Interruptor de función BMS**, si dispone de baterías de litio con comunicación:

- 37 01 Habilitar función de comunicación del BMS.
Nota: Una vez habilitada (**ON**), apague el inversor y espere 3s antes de volver a encenderlo para hacer efectivos los cambios.