

Espesores de módulos admitidos

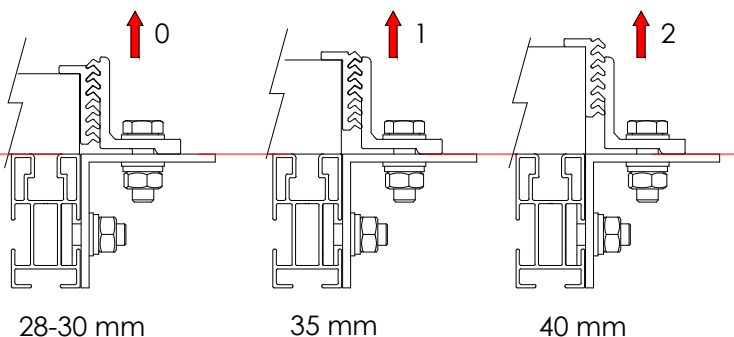

La L del S12 debe de estar alineada con el perfil G1

INICIO	FINAL	FINAL
Colocar el tornillo martillo (muesca del tornillo en horizontal en el interior del perfil por la guía estrecha. Girar a la derecha hasta su tope (muesca del tornillo en vertical)	Asegurarse de que la muesca del tornillo está en posición vertical y apretar la tuerca. ¡Nunca debe quedar la muesca horizontal ni inclinada una vez apretado!	

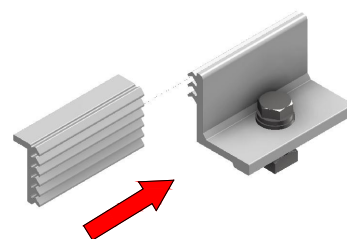

Especificaciones

Descripción	Presor lateral regulable para fijar paneles en inicio y final de fila en disposición Horizontal
Longitud	60 mm
Espesor de módulo	28-40 mm
Accesorios compatibles	G1
Características	Tornillería: Acero inoxidable A2-70 Perfilería: Aluminio EN AW 6005A T6 (Crudo o anodizado)
Par de apriete	Tornillo M8 Hexagonal: 20 Nm

Herramientas necesarias:



Seguridad:



100% Reciclable

Marcado ES19/86524 CE