



**Para autocaravanas, caravanas y embarcaciones con demandas energéticas elevadas.**

La nueva batería Professional Li-Ion está diseñada para alimentar equipos eléctricos para una experiencia como si estuvieras en casa. Su mejorada profundidad de descarga (DOD) ofrece aún más energía y un rendimiento constante. La recarga rápida permite volver al 100 % en 2-3 horas. Al mismo tiempo, el peso y tamaño significativamente reducidos facilitan su manejo e instalación. La función de calefacción de celdas incorporada y la alta protección garantizan que la batería Professional Li-Ion funcione de manera eficaz y confiable incluso en condiciones exigentes. La función especial de la aplicación garantiza que se mantenga informado a través de Bluetooth sobre el estado de carga de la batería, la salud general, los ciclos y el uso, la temperatura interna, la corriente y las alarmas de todas las funciones del BMS. Las baterías VARTA ofrecen un rendimiento preciso y una fiabilidad duradera.

**BENEFICIO CLAVE DEL VEHÍCULO**



**Vida útil x 20**

20x vida útil en comparación con una batería convencional de plomo-ácido



**Ligero**

Doble de energía utilizable con un 55%\* de ahorro de peso en comparación con las avanzadas baterías de plomo-ácido convencionales (\*H8/L5 con 100 Ah)



**Conexión inteligente**

Opciones de conexión inteligentes como Bluetooth o CAN bus



**Conexión en serie y paralela**

Apta para conexión en serie y en paralelo



**Función de calefacción**

Modelos para bajas temperaturas con función de calentamiento de celdas



**Clase de protección IP67 (50 Ah – IP54)**

Las baterías VARTA tienen altas calificaciones de protección contra la entrada de agua y polvo, garantizando durabilidad y fiabilidad incluso en condiciones difíciles



**Diseñado en Alemania**

Diseño de precisión para un rendimiento excepcional y experiencia del cliente



**Libre de mantenimiento**

Batería sin mantenimiento diseñada para ofrecer un rendimiento confiable para su vehículo.

**INFORMACIÓN TÉCNICA**

Capacidad de batería:	<b>150 Ah</b>	Corriente de prueba en frío, NE:	-
Tensión:	<b>12,8 V</b>	Dimensiones (l/a/a):	<b>353/175/190</b>
Tamaño de la carcasa:	<b>H8/L5</b>	Short Code:	<b>LL150LT</b>
UK-Code:	<b>019LIO</b>	ETN:	<b>850150001</b>
Peso llena y cargada (kg):	<b>17 kg</b>	Sujeción de la base:	<b>B13</b>
Diseño:	<b>0</b>	Tipos de terminales:	<b>1</b>

**PLANOS**

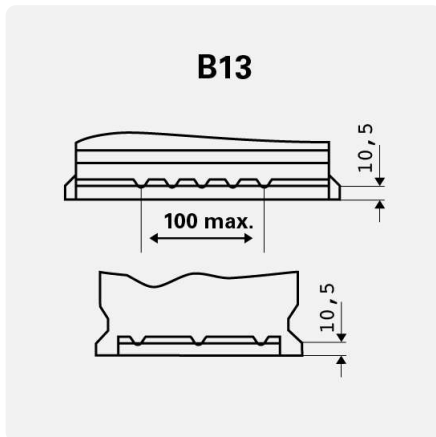

Sujeción de la base

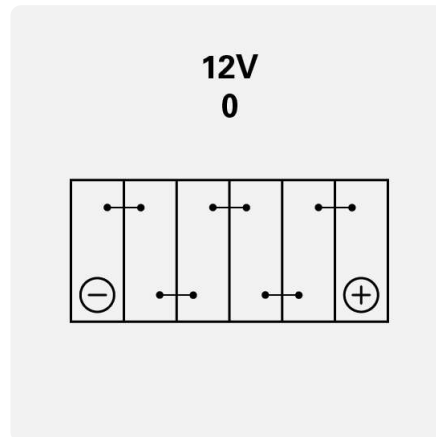

Diseño

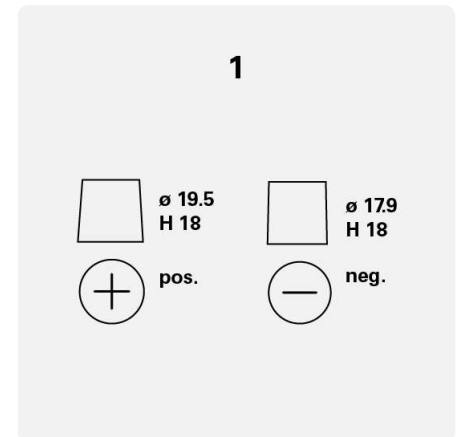

Tipos de terminales